

# FORESTER [SJG/SJ5]

取付説明書

**DAMD**  
Styling Effect

**■ 取り付け前に必ずお読み下さい ■**

この度は当製品をお買上げ頂き誠にありがとうございます。取付作業を行なう前に必ず製品の仮合わせ、及び付属品の確認を行なって下さい。また、下記注意事項を必ず読み、安全に作業を行なって下さい。

- エンジンがかかっている状態では絶対に作業を行わないで下さい。
- 開梱後、直ちに付属品を確認し、仮合わせによる取付確認を行なって下さい。本製品の加工後/塗装後のクレーム等是对応出来ません。
- 本製品を取り付ける部分は汚れや埃を取り除いて下さい。
- 作業は2名以上の複数名で行なうことをお勧めします。
- テープ類の接着部分は必ず脱脂作業をし、接着を行なって下さい。

**FRONT LIP**

**フロントリップ**

**▲ 本取付前に必ず仮合わせを行なってください。**

※塗装の際は#400程度のサンドペーパーで十分に足付けを行なって塗装して下さい。  
※樹脂製品のため50℃以上の温度での焼付塗装は絶対に行わないで下さい。

**プライマー(200 PAC)**

**取扱注意**

- 塗布後は10分以上乾燥させて下さい。
- 塗布する際、貼り付け箇所からプライマー液がはみ出さないように注意して下さい。
- はみ出した場合は脱脂剤で素早く拭取って下さい。
- はみ出したままにしておくと黄色く変色する場合があります。

1. 図①を参考に、フロントリップとSTIフロントアンダースポイラーの両面テープ貼付面を脱脂剤で入念に脱脂してから、PACプライマー(A)を塗布します。十分に乾燥させてから、両面テープ(B)を貼り付けます。
2. 図②を参考に、車体にフロントリップを養生テープ等で仮付けて穴位置4ヶ所を車体側にマーキングし、フロントリップを外してからφ6の下穴を開けます。
3. 図②、図③を参考に、フロントリップを車体に取り付けトラスボルト(C)を軽く締めおき、両面テープの剥離紙を引き抜き車体に圧着させます。  
※本付けの前に図③-Aを参考に両面テープの剥離紙を端末から5cmほど剥がし外側に出しておきます。
4. トラスボルト(C)を本締めし、ダムドデザインエンブレム(G)を貼り付けて完成です。図③参照

**図① フロントリップ 両面テープ貼付け**

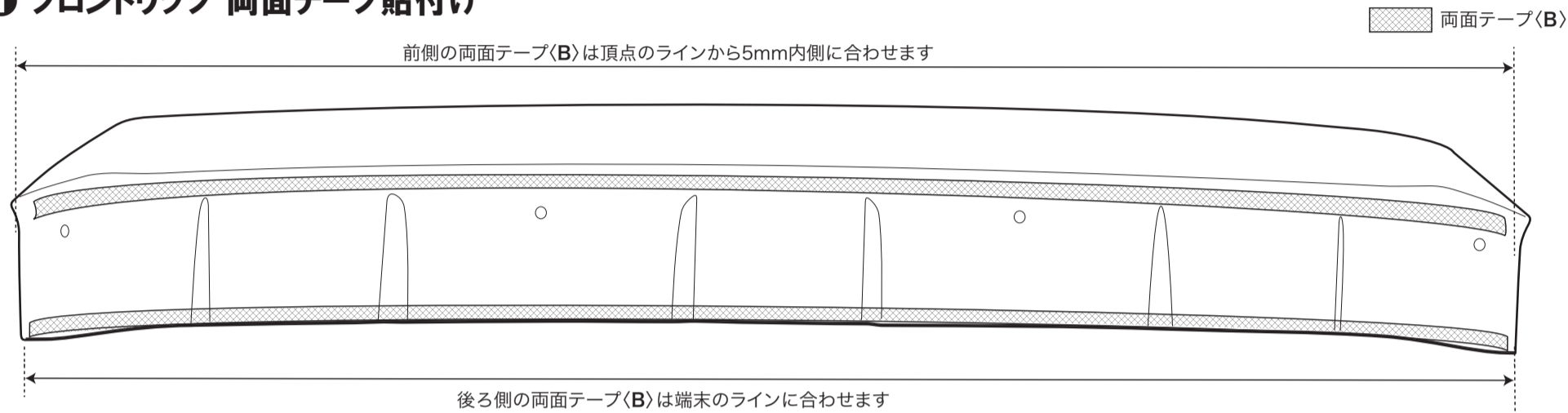

**図② ボルト用下穴開け**

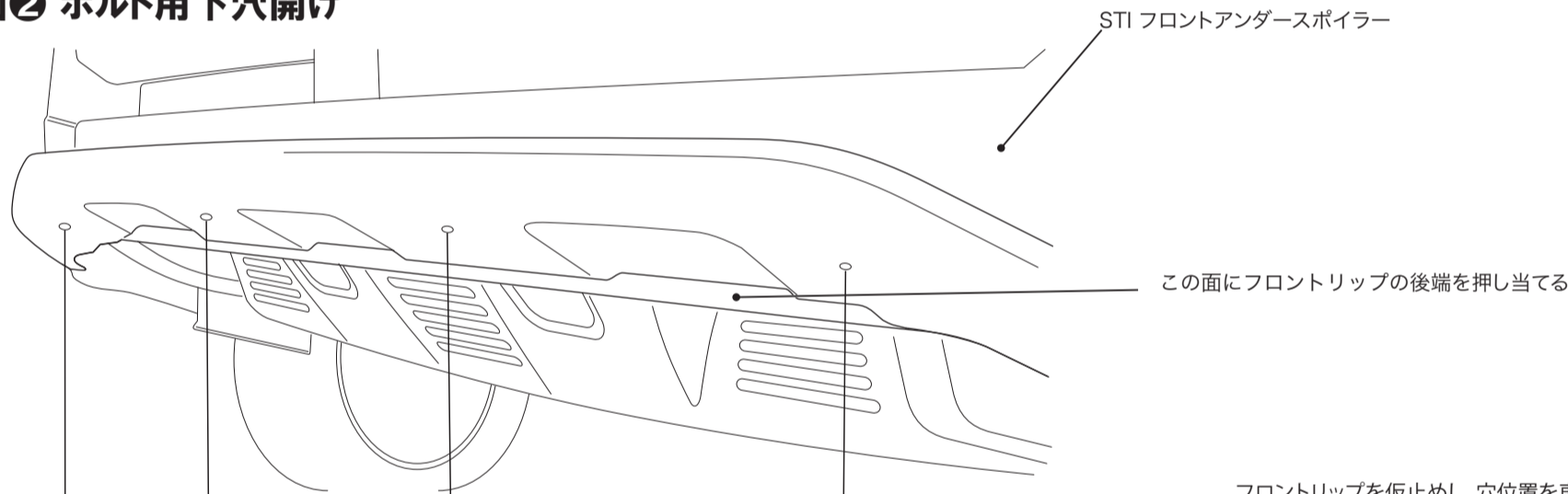

フロントリップを仮止めし、穴位置を車体側にマーキングする  
フロントリップを外し、下穴φ6を開ける(4ヶ所)  
※穴あけの際、STIフロントアンダースポイラーの表側に貫通しないよう裏当てをする等して作業して下さい

**図③ 車両への取付け**

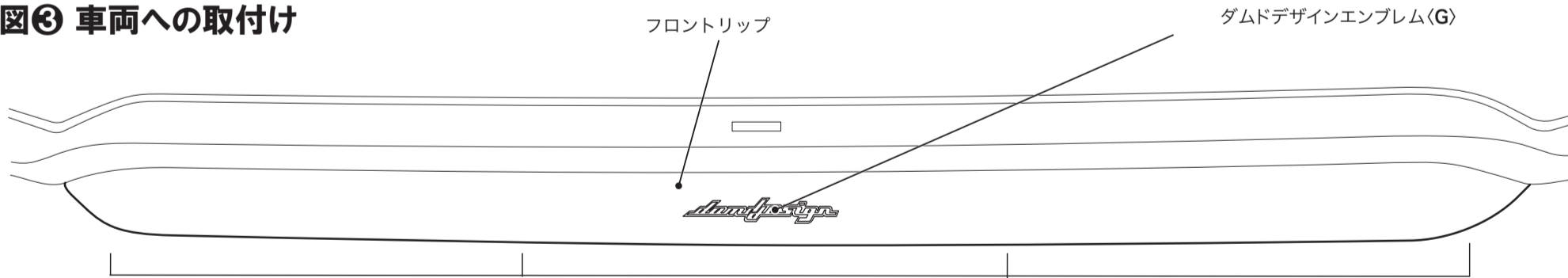

**図③-A 両面テープ貼り付け面詳細**

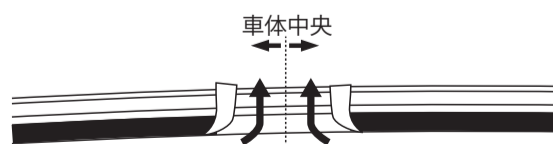

サイドエクステンション仮止め後両面テープ剥離紙を引き抜けるように、予め外側に折出しておきます  
※両面テープ貼り付け面全て共通

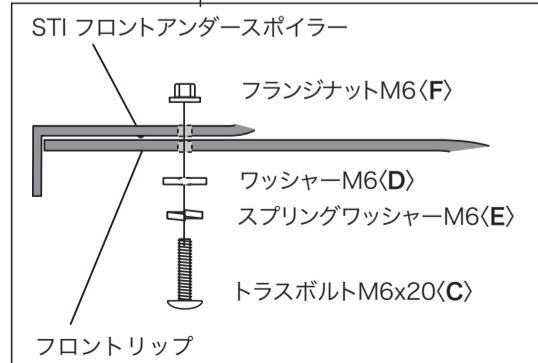

構成部品	A	PACプライマー-N-200	1	D	ワッシャー-M6	4	G	ダムドデザインエンブレム	1
	B	両面テープt=1.2	1	E	スプリングワッシャー M6	4			
	C	トラスボルトM6 x 15	4	F	フランジナットM6	4			

**DAMD Inc.**

株式会社 ダムド  
〒242-0001 神奈川県大和市下鶴間45-1  
TEL.046-271-5599 FAX.046-272-2266  
http://www.damd.co.jp